

COR DO LAYER	DESCRIÇÃO	ESPESSURA
1	2	0,1
2	7	0,2
3	7	0,3
4	7	0,4
5	7	0,5
6	7	0,6
7	7	0,1
8	7	0,1
9	7	0,1
10	7	0,1
11	7	0,1
12	7	0,1
13	7	0,1
14	7	0,1
15	7	0,1
16	7	0,1
17	7	0,1
18	7	0,1
19	7	0,1
20	7	0,1
21	7	0,1
22	7	0,1
23	7	0,1
24	7	0,1
25	7	0,1
26	7	0,1
27	7	0,1
28	7	0,1
29	7	0,1
30	7	0,1
31	7	0,1
32	7	0,1
33	7	0,1
34	7	0,1
35	7	0,1
36	7	0,1
37	7	0,1
38	7	0,1
39	7	0,1
40	7	0,1
41	7	0,1
42	7	0,1
43	7	0,1
44	7	0,1
45	7	0,1
46	7	0,1
47	7	0,1
48	7	0,1
49	7	0,1
50	7	0,1
51	7	0,1
52	7	0,1
53	7	0,1
54	7	0,1
55	7	0,1
56	7	0,1
57	7	0,1
58	7	0,1
59	7	0,1
60	7	0,1
61	7	0,1
62	7	0,1
63	7	0,1
64	7	0,1
65	7	0,1
66	7	0,1
67	7	0,1
68	7	0,1
69	7	0,1
70	7	0,1
71	7	0,1
72	7	0,1
73	7	0,1
74	7	0,1
75	7	0,1
76	7	0,1
77	7	0,1
78	7	0,1
79	7	0,1
80	7	0,1
81	7	0,1
82	7	0,1
83	7	0,1
84	7	0,1
85	7	0,1
86	7	0,1
87	7	0,1
88	7	0,1
89	7	0,1
90	7	0,1
91	7	0,1
92	7	0,1
93	7	0,1
94	7	0,1
95	7	0,1
96	7	0,1
97	7	0,1
98	7	0,1
99	7	0,1
100	7	0,1

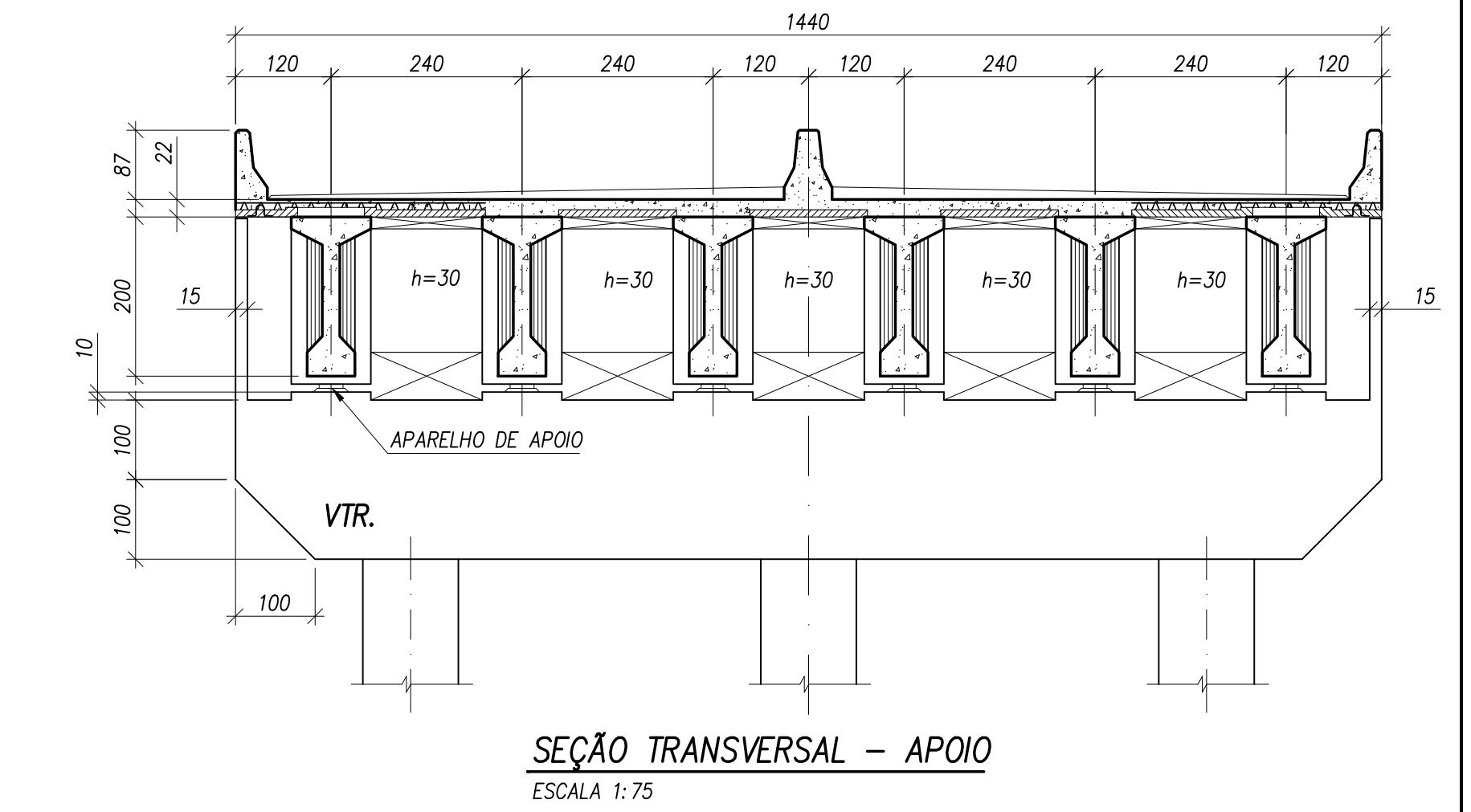
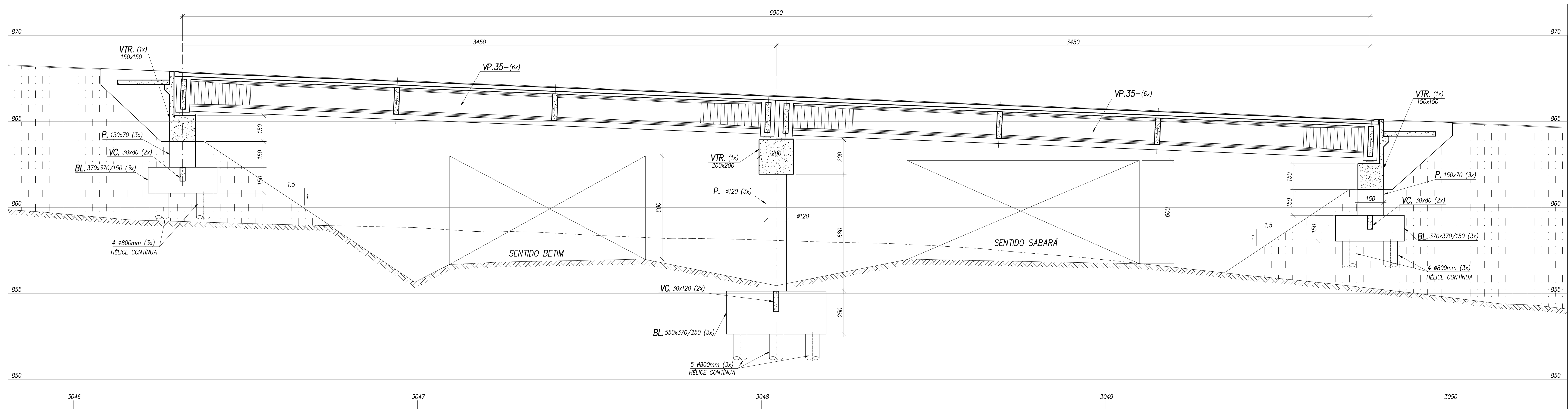
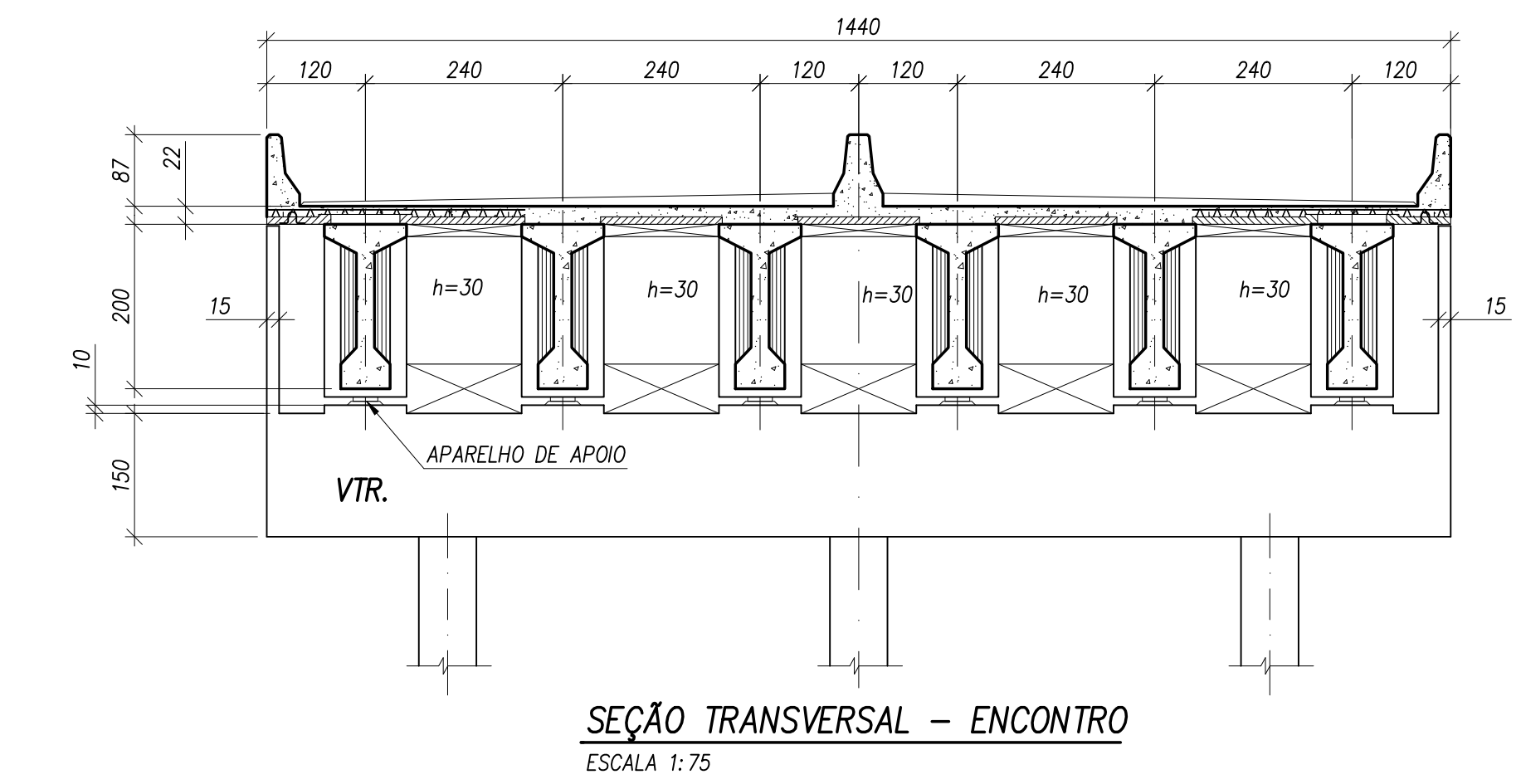
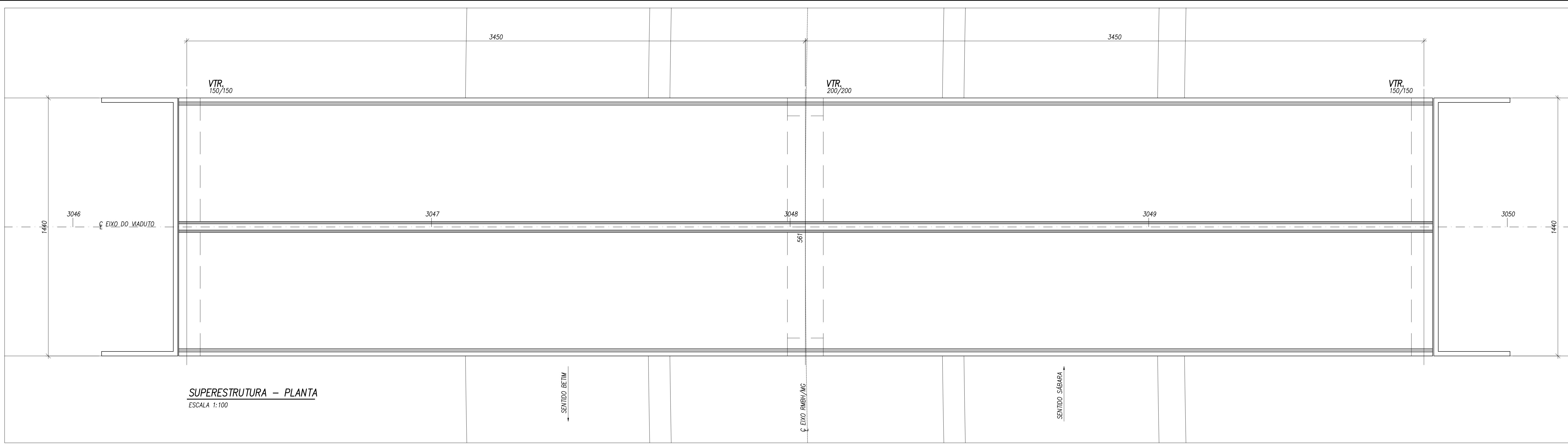

NOTAS CERAIS:
 1 - MEDIDAS EM CENTÍMETROS E ELEVAÇÕES/ COORDENADAS EM METRO.
 2 - CONCRETO:
 INPA: ESTACAS fck= 30MPa, FATOR A/C <0,60 E SLUMP ENTRE 220mm E 260mm S 220.
 CINTAS E BLOCOS fck= 30MPa, FATOR A/C <0,55 E Esc >=270Pa.
 MEO: VIGAS TRANSVERSAIS E CORTINAS fck= 30MPa, FATOR A/C <0,55 E Esc >=270Pa.
 SUPERESTRUTURA: fck= 40MPa, FATOR A/C <0,45 E Esc >=300Pa.
 3 - ESTACAS HELICE CONTINUA #800mm COM CAPACIDADE DE CARGA DE 230T PROFUNDIDADE = 18m EM SOLO (39x).
 4 - DIMENSIONAMENTO ELABORADO PARA O TB-45.
 5 - PARA DETALHE DAS VIGAS PRE-MOLDADAS E GUARDA RODAS VERI DES. ESC-2016-RN-000-CF-001,002,003.
 6 - AS MEDIDAS INDICADAS NO DESENHO PREVALECEM SOBRE VALORES EVENTUALMENTE OBTIDOS POR ESCALA.

REV.	DATA	APROV.	DESCRIÇÃO
0	20/11/20	A.S.R.	EMISSÃO INICIAL
-	-	-	-
-	-	-	-
-	-	-	-
-	-	-	-

	REG. Nº. LOC.	accentureconsulting RODOANEL RMBH/MG	ESCALA INDICADA
	VISTO DATA 11/2020	LOTE	REG. Nº. LOC.
TÍTULO PROJETO ESTRUTURAL CONCEITUAL VIADUTO ESTACA 560 - PLANTA E SEÇÕES		TRECHO: Alça Oeste - Rodoanel Região Metropolitana de Belo Horizonte	REG. Nº. LOC.
DATA 11/2020		SEGMENTO: Entr. BR-262 (Betim) - Entr. BR-381 (Sabará) BR-262 / LMG-808	FOLHA: